

Soundcheck 04

Tillegg til

MUSIKMAGASINET

GAFFA

MARTS 1996

**Reeves
Gabrels**
-en dristig gitarist

Sharing Patrol : Seattle
Det perfekte guitarrock
Groovy mikrofoner
Dan Field

SOUNDCHECK 04

Indhold

side 4: Noter
 side 5: Computer
 Aided Music, part 4
 side 6: Sharing
 Patrols
 dagbog fra Seattle
 side 8: Reeves
 Gabrels
 side 10: Groove
 Tubes
 side 12: Det
 perfekte rack
 side 14: Video,
 Video
 side 15: Firma-
 profil

For fjerde gang er det mig en stor fornøjelse, at byde velkommen til 16 sider med nyheder, historier og gode råd i kategorien gear & grej.

Vi har i dette nummer krydret med en reportage, der ikke er decideret grejorienteret, men skal ses som startsskuddet til en ny service vi fremover vil yde de af Soundchecklæserne, der selv spiller musik - og befinder sig i det bredt definerede vækstlag. Vi har fulgt det spændende danske orkester **Passion Orange** i indspilningen af deres kommende video til singlen *Superlove* for at finde ud af hvad der sker når man første gang kaster sig over det visuelle medie - på dansk. For danske musikvideoer er for de flestes vedkommende ikke berømte for hverken originalitet eller kvalitet - hvad kan man gøre for at ændre på det?

Videoreportagen kan som sagt ses som optakt til en ny artikelserie vi starter i Soundcheck 05, der udkommer i maj. **Bandstarter** kalder vi projektet og betegnelsen dækker en lang række artikler, der rådgiver fra de første spæde bandskridt udi dannelsen af et orkester; hvad skal bandet hedde, hvordan finder man et øvelokale, demoindspilning, selvfinansierede CD'er, støtteordninger o.s.v. Vi kroner serien ved at slutte i kategorierne pladekontrakter og pladeselskaber.

Vi har desuden fået supergruppen **Sharing Patrol** til at skrive dagbog fra Seattle, hvor de har indspillet deres album *Take You There*. Indspilningerne er foregået i Henszek-studiet med Kurt Bloch som producer.

I dette vinter-Soundcheck er vi stolte over at kunne bringe et udførligt interview med manden på forsiden - guitarist **Reeves Gabrels**. Han er ikke kun aktuell med albummet *The Sacred Squall Of Now*, men har netop været koncertaktuel som ankermand i David Bowie's orkester, der gæstede Danmark i januar. Thomas Larsen mødte ham og hans udstyr i København - hvad der kom ud af det kan du læse mere om på side 9.

Det er mig afslutningsvis en stor fornøjelse at byde en ny Soundcheckredaktør velkommen. Fra næste udgave viger jeg pladsen for GAFFAs grejmedarbejder, der har arbejdet for bladet igennem en lang årrække. Palle Schultz er manden, der fremover vil være at finde i den varme stol - hans store viden og meget konstruktive tilgang til grejverden kender Soundchecklæseren utvivlsomt og hans fremragende evner som guitarist er kendt af de fleste.

Velkommen Palle, velkommen læsere.

Mia
 Mia Pollmann

Ny brevkasse i Soundcheck

GAFFA's redningskorps kan nu tilbyde førstehjælp i **Gearkassen**, en ny læserbrevkasse om gear, grej og andre spørgsmål fra godfolk som spiller selv. Vi har samlet et panel af eksperter og ser frem til at besvare en regn af interessante spørgsmål i Gearkassen som du finder i Soundchecks majudgave. Trænger du til et olieskiift og svar på et par spørgsmål så send et brev til: GAFFA/Soundcheck, Sjællandsgade 92, 8000 Århus C mrk. Gearkassen eller over Internet på adressen: gaffa@inet.uni-c.dk

Coca-Cola light, Caffeine Free Coca-Cola light er indregistrerede varemærker for The Coca-Cola Company.

You've
never been
REFRESHED
like this
before



Nyhed

Caffeine Free
Coca-Cola light

A new way of enjoying your favourite soft drink

HAVANA PROMOTION

NOTER

Pandora er en såkaldt *Personlig Multi Effekt Processor* fra **Korg**. Den har 60 forskellige effekter deriblandt kompressor, overdrive, distortion, reverb, wah, og pitch shifter. Der er 20 multi-effekt-programmer du selv kan ændre ved hjælp af Korgs IPE (Idiot Proof Editing) system. Derudover er der indbygget højtaler-simulator, metronom, og kromatisk tuner, og det hele er klemt ned i et kasse, der ikke er større end at den kan være i din guitarkasse (samtidig med guitaren). Pandora koster kr. 1.795,-.

DOD's seneste guitarpedal hedder noget så eksklusivt som **Punkifier**, og er som navnet antyder, en pedal, der henvender sig til punkguitarister. Ved hjælp af parametre som *Punk, Slam, Spikes* og *Menace*, kan du skabe lyde fra de tidlige 70'eres punkbands, som *Stooges*, til de nye bands, som *P.O.L* og *Butt Trumpet*. FX76 - Punkifier koster kr. 875,-.

Nyt fra **DOD** er også deres **FX7 Guitar FX Processor/Preamp**. Den har en analog kompressor, og to typer analog-forvrængere: *Overdrive* og *Grunge*. Effekterne inkluderer blandt andet noise gate, EQ, delay og reverb. Derudover har du mulighed for at smide chorus, flanger, phaser, tremolo, detuner m.m. på lyden. FX7 har ialt 30 forprogrammerede programmer, og 30 du selv kan lave. FX7 koster kr. 2.450,-.

Marshall er nu fremme med en række bas-combo'er. Det drejer sig om **B30**, **B65**, og **B150**. Den mindste er B30, der, som navnet antyder er en 30 watt combo m. gain, 3 tonekontroller, FX-loop, line-out, samt hovedtelefon-udtag. B65 er, ikke overraskende, en 65 watt combo. Den har et aktivt og et passivt input, gain, to tonekontroller og en 5-bånds grafisk equalizer. Den har selvfølgelig også volumenkontrol, FX-loop, og line-out. Strobebroderen i serien er B150. Det er en 150 watt combo med aktivt og passivt input, baskontrol m. deep-omskifter, og diskontrol m. bright omskifter. Oven i hatten har den kompressor, 7 båndes grafisk equalizer, limiter og XLR DI out. B30 koster kr. 2495,-, B65 koster kr. 3750,-, B150 koster kr. 6495,-.

Verdens største kongres for professionel lyd rykker fra 11. til 13. maj ind i Bella Centret København. **AES kongressen** er en saftig udstilling med de seneste produkter fra producenter af alle slags lydudstyr. Men samtidig indeholder AES en række workshops, foredrag og paneldiskussioner, samt virksomhedsbesøg. Kongressen er først og fremmest henvendt til professionelle teknikere med interesse i lydstudier, broadcastudstyr, PA og multimedia, men enkelte af de ialt 250 udstillere vil sikkert også medbringe deres seneste produkter til musikere, som f.eks. Roland og Yamaha. AES (Audio Engineering Society) blev dannet i USA efter 2. verdenskrig af en lang række producenter af lydudstyr og selskabet afholder hvert år to kongresser, en i

USA og en i Europa, hvor kongressen vandrer imellem forskellige lande. Prisen for en enkelt billet til udstillingen i Bella Centret, som forventer ca. 9.000 besøgende, er 150 kr. - ønsker man at deltage i kongressens fulde program er prisen 1.200 kr. Siden AES kongressen sidst blev afholdt i København i 1974 er lydudstyr generelt blevet revolutioneret mindst et par gange, så mon ikke at der er noget at se frem til når udstillingen åbner i Bella Soundcity lørdag d. 11. maj klokken 9.

Eden Electronics har lavet en rør-forforstærker til bas, der hedder **The Navigator**. Den udmærker sig ved, blandt meget andet, at have indbygget kompressor m. støjreduktion, mulighed for at vælge mellem ren og forvrænget lyd, tre effekt-loops, tre D.I. udgange, Mute-to-tune, tube character adjustment, og en million andre ting. Navigatoren skulle være at finde i butikkerne fra april. WP-100 The Navigator koster ca. kr. 9.900,-.

Folkene fra **Eden Electronics** har ved samme lejlighed begået to nye baskabinetter. Det ene er et kabinet med 2x12 højtalere og mens det andet har 2x15 højtalere. De skulle have en tæt lyd, der gjorde dem specielt gode til country musik og soul. 22XLT 2x12 koster ca. kr. 9.000,-, XL 2x15 koster ca. kr. 7.000,-.

Det alsidige sequencerprogram **Vision** fra **Opcode** fås nu også til Windows (95). Programmet ligner sin hævdundne bror på Mac-plattformen, og også Opcode's MIDI driver-software, OMS (Open Music System), er fulgt med over. OMS, som efterhånden er en industristandard, bliver en integreret del af de næste versioner af Windows '95 og i øvrigt også Mac'ens System 8. Den integrerede synth-editorpakke

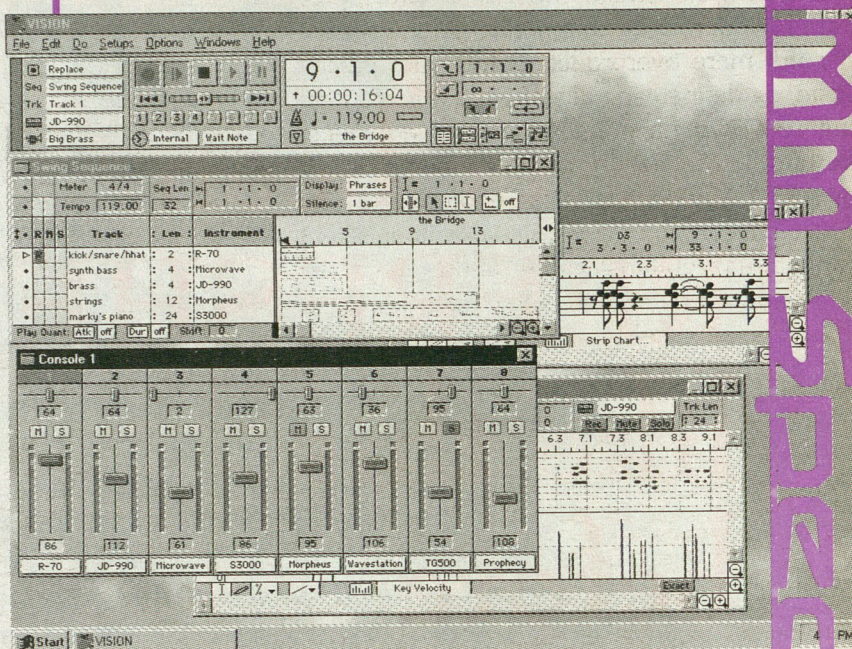

Galaxy, som kendes fra Mac-versionen kommer også snart PC-folket til gode. Opcode har til lejligheden overtaget **Music Quest**, storfabrikatør af PC-MIDI-interfaces, og kan således i fremtiden også levere PC-hardwaren som de har gjort det til Mac i årevis. Yderligere info fås hos DDM, tlf. 33 33 78 98.

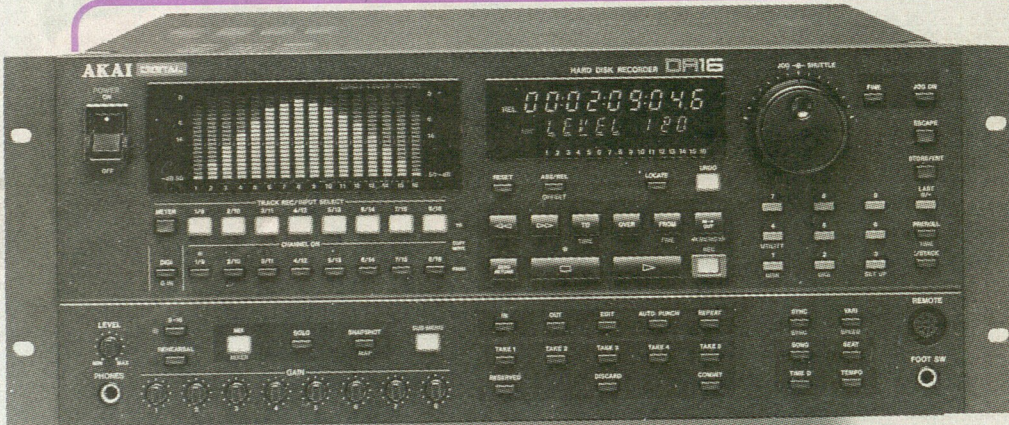

Akai's professionelle hard-disk-recording system, DR8, har fået en storebror i form af 16-spors-systemet **DR16**. Sagnet fortæller, at da folkene fra Akai var færdige med at stoppe features' ind i DR16, gik det op for dem, at de stod med et komplet studie i en enkelt 5 units kasse... Derfor lavede de SVGA-kortet "SuperView", som puttes ind i apparatet og tilsluttes en skærm og et ASCII-tastatur. På denne måde opnås større overblik, nemmere editering og et "isoleret" system, som, hvis man kender Akai ret, kører meget stabilt.

En anden Akai-nyhed som fortjener omtale, selvom den ikke er helt frisk, er de nye **samlere** i den gammelkendte S-serie. S3000XL (2 Mb, kr. 16.995) og S3200XL (16 Mb, kr. 34.995) er boostede versioner af S3000 og S3200, mens S2000 (2 Mb, kr. 9.995) er en ny økonomi-model født med 2 outputs og et mini-display. Nyheden består først og fremmest i en nærmest halvering af prisen, samt lanceringen af MESA: Sample-editerings software til Mac, som følger med maskinerne. Kommunikationen foregår via SCSI, som er standard på alle tre.

NOTER

Ensoniq MR Rack er en ét-unti rack-synth af sample-playback typen. Den leveres med 12 Mb sample-ROM (kan udvides til 84 Mb) og yder 64 toners polyfoni. En kraftig multi-effektmaskine leder til de fire outputs. Grej-note-forfatteren har smuglyttet til vidunderet, som må siges at være en lille lydbombe. De medfødte samples er af meget høj kvalitet, og lyden virker klar og åben. Pris kr. 11.600 vejl.

Mackies populære 16-kanals-mixer CR-1604 blev præsenteret i en ny VLZ-udgave. VLZ betyder frit oversat "meget lav impedans"; princippet, som er hentet fra firmaets større konsoller, giver enormt gode signal/støj-forhold. Af øvrige forbedringer kan nævnes 4 separate busser, på dette svin, der skulle lande i Danmark i marts måned.

Korg præsenterer under dæknavnet **SoundLink DRS** en række produkter til integreret digital musikproduktion. Derunder et PCI-kort med det poetiske navn 1212 I/O, som dog er ret sigende eftersom kortet giver 12 in/out-puts fordelt på to analoge og resten digitale. Det skulle ifølge forfatteren virke "gennemsigtigt" sammen med programmet DECK II (omtalt i Soundcheck 02), og ADAT-maskiner. Kerneproduktet er dog den digitale mixer 168RC, der i lighed med PCI-kortet, er født med optiske ADAT forbindelser og har desuden en intern effektmaskine. Udover glæden ved at holde en hel proces i det digitale domæne, tilbyder pulsten selvfølgelig de muligheder for automatisering og hurtige scenskift, som er implicit i den digitale teknik.

Var din optræden ved solvbrøluppet i tirsdags lidt for vattet? **Digitechs** nye **MIDI Vocalist** giver enhver partymusiker 5 hoveder at synge med. Der er tale om en "no-shit"-harmonizer, som tager stemme og MIDI ind og kreerer harmonier efter de akkorder, man spiller. Den tilbyder dog også detuning og mere special effekter såsom vocoder. De fire ekstra hoveder koster kr. 4.550,-. Digitech er også gået med på fire-i-en trenden for effektenheder. Det gælder modulet **Studio Quad** (kr. 4.995,-), der kan konfigureres som fire uafhængige mono-processorer eller to ægte stereo ditto.

Shure SM58 @950,-; SM57 @850,-; SM81 @3.995,-; B57 @1.350,-; B58 @1.390,-

SOUNDCRAFT POWERSTATION
Original import & inkl. flightcase!
12/2 m/ekko/numklang, 2x300W 4Ω

RCF's nye **EVENT** serie er værd at høre på!
RCF EVENT 1000 - 12"+1" - 5.990,-/stk.
300W RMS - 127dB SPL - flying options

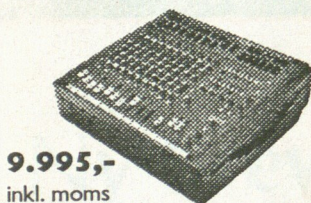

Powerstation + 2 stk. RCF EVENT 1000 komplet 19.995,00 inkl. stativer, kabler flightcase & garanti Finansiering fra 150,-/md

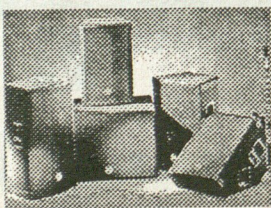

DANSK P.A. CENTER - SÅ BEHØVER DU KUN AT HANDLE ET STED!

Dansk P.A. Center, Artillerivej 40C, 2300 København S, tlf. 32 96 11 40, fax: 32 96 18 40

Vi kan skaffe næsten alt til fornuftige priser: Ashly (GX3102 9.495,00), RCF, XTA, Crown (MA 2400 - 12.687,50), Crest, Soundcraft, Meyer, JBL, Shure, Allen & Heath, AKG (D-112 1.995,00), Sennheiser, Behringer (XR-2000 2.535,00), Alesis, Lexicon, Yamaha, TC Electronics, Niveau Systems o.s.v. Vores speciale er professionelle P.A. anlæg i alle størrelser. Alle priser er inkl. 25% moms og priserne er gældende indtil videre.

Computer Aided Music, part 4

Denne gang stod valget mellem at teste et program i dybden, eller at anmelde flere programmer lidt mere overordnet. Valget faldt på det sidste, og denne gang kigger vi på 3 forskellige ting som kan have interesse over en meget bred front: *The Soloist* som kan være en inspirationskilde til mange typer egotrippere, *The Jazz Guitarist*, som primært henvender sig til wannabe-jazzguitarister eller andre guitarister der ønsker at udvide horisonten og til sidst et af de stadig ret sjældne høretræningsprogrammer: *EUTERPE - The Musical Ear*.

Af Arthur Gabe

Alle 3 produkter kan køre på lydkort eller via midi lydmoduler, og ingen af dem kræver overvældende meget computerkraft. Som 'sædvanligt' er PG Music's systemer specielt gode og nemme at arbejde

med på midi-moduler, der overholder GS eller GM standarderne, men der er også support for mere end 40 af de kendteste synth'er på markedet. De her testede systemer kører under Windows, men fås også for de 2 førstes vedkommende til Atari og

Mac. *The Soloist* til kr. 495,- er noget af en nyskabelse, og måske det mest interessante af de 3 programmer. Soloisten er lavet på grundlag af jazz, men de grundteknikker en solist anvender varierer egentlig ikke så meget uanset stilarten, og en af de stilarter, der er teknisk set er mest udviklet, er jo jazz'en, så det vil være oplagt at hente lidt inspiration der. Set-uppet består af en solostemme, som den kunne være spillet af dygtig solist, samt en backinggruppe bestående af bas, trommer og piano. Altsammen er indspillet i real time af dygtige musikere, og lyder derfor helt rigtigt. Afviklingen kan køres i et valgfrit tempo, der gør det nemmere at analysere hvad der foregår, ligesom toner markeres på noder og et keyboard, og akkordene vises på skærmen mens der spilles. Når man har fået en fornemmelse af hvad der foregår, kan man så slukke for solostemmen og selv spille (eller synge) den. Melodierne kører over traditionelle jazz akkordskift, og der kan også her hentes inspiration til nogle, i forhold til den mere populære musik, 'skæve' akkorder. Programmet indeholder 50 standarder, og sammen med de enkelte musikstykker er der nogle eksempler på, hvilke kendte standarder der anvender samme akkordskift og en kort gennemgang af stykket. Grafikken ligner meget de andre systemer fra samme firma og præsentationen er udmærket. De forskellige soli kan naturligvis printes ud, og en (u)heldig sideeffekt kunne jo være at du endda kom til at lære noder af at arbejde med systemet. Programmet er anvendeligt til alle instrumenter og kan transponeres så de passer for blæsere og andre ikke-C-instrumenter, og er et godt alternativ til de mere traditionelle værktøjer, der typisk består af en plade og en tilhørende bog - det er helt klart et godt køb.

The Jazz Guitarist

Vil du gerne spille jazz, eller drømmer du om at slippe ud af den noget misbrugte 'bluesbox', pentatone skala, eller hvad man ellers kalder den lidt udslidte sag, så er der her en mulig vej. Programmet ligner meget det foregående, og indeholder 60 real-time indspillede jazz standarder, som kan vises på noder, keyboard eller et gribetræt. Ligesom i det foregående program er der også i dette her forskellige 'underholdningsoptioner' som gæst en sang, og quiz om komponister, men det er nok ikke det der vil trigge et eventuelt køb. Og man kan også her single-steppe sig igennem soli for en nærmere analyse, og køre en akkord frem ad gangen. Som guitarist vil man givetvis vælge at købe denne udgave - for så er man nemlig fri for de her forbandede noder. Det koster også kr. 495,-.

Euterpe høretræning

Programmet er et af de mere sjældne høretræningsprogram-

mer. Det kommer fra Hohner og er nok af tysk oprindelse og terpe giver jo nogle rigtig grimme associationer. Og programmet er da også lavet så der er en (password protected) supervisor-mode og en elev-mode, og så der er mulighed for at køre alverdens forskellige tests med forskellig sværhedsgrad og hastighed, og tilmed holde kontrol med de opnåede resultater. Men ellers er det nu et ganske udmærket program, og det henvender sig til folk der gerne vil have optrænet deres musikalske høreelse, så de kan genkende absolutte toner, intervaller, 'akkord-krydderier', tonelængde og mere eller mindre eksotiske skalaer. Det er jo altsammen gode egenskaber at have når man skal 'lytte en melodi eller solo af'. Programmet er ikke et decideret musikteori-program, idet man ikke går ind på

sammenhænge mellem akkorder og skala'er, eller på anden måde forklarer brugen af forskellige tonearter. Det drejer sig udelukkende om at kunne genkende de ting der bliver spillet, og at holde styr på de her f...s elever. Der er også mulighed for at personalisere systemet idet man kan indscanne billeder i BMP filer og musik i Wav filer så elever får mulighed for at gætte hvilken performer der har lavet en givet del af et stykke musik. Systemet er baseret på, at der er en lærer, der sætter et forløb op for en elev, og folk med mindre teoretisk viden vil formodentlig ikke få det fulde udbytte af programmet. Både programopbygning, afvikling og manual er lidt rigelig 'ord-

nung muss sein', og det er en forudsætning at have et rimeligt kendskab til noder, men til den rigtige situation er det et ganske udmærket program til prisen som er kr. 1090,-

eller kr. 1375,- afhængig af version. Alle 3 programmer er venligst stillet til rådighed af Indigo2 i Århus, tlf. 86 20 16 55, som også fører en del andre programmer i samme afdeling til betalbare priser.

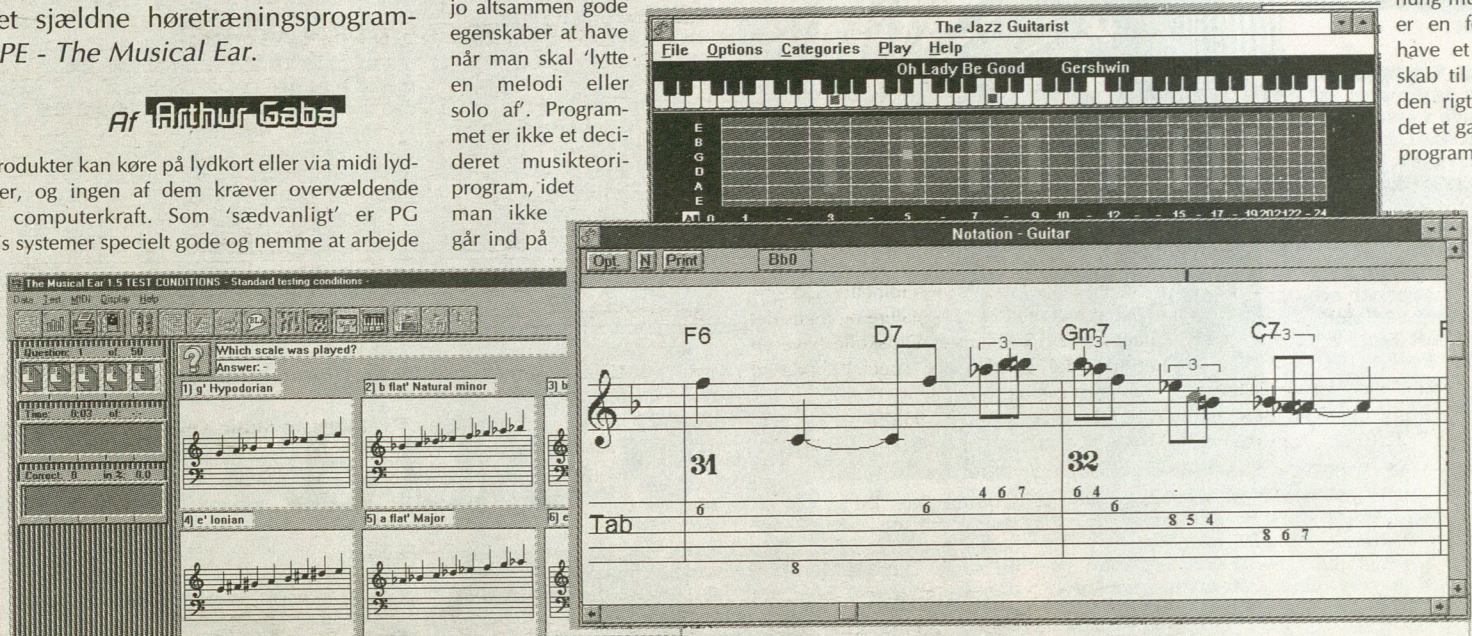

EON™

JBL

ULTRA KOMPACT
HØJTTALERSÆT
250W 15" + HORN



SOUNDCRAFT POWERSTATION

MIXERFORSTÆRKER
12/2, 2x300W,
STEREO EQUALIZER,
LEXICON DIGITAL EFFEKT
DEN NYE MODEL M. SPEAKON STIK & TRANSPORTLÅG

VORES BUNDPRIS FOR HELE SÆTTET INKL. HØJTTALERSATIVER OG KABLER, KUN:

19.995,-

Inkl. moms

SPiRiT
By Soundcraft

MUSIK
HUSET
AAGE JENSEN

Musikhuset Aage Jensen • Åbenrå 1-3 og Landemærket 27-29 • København K • Tlf. Rock og P.A. afd. 33 14 29 00
Tlf. Keyboard afd. 33 14 50 09 • Tlf. Studio afd. 33 14 89 96 • E-mail: Musikhuset_aage@Cybernet.dk

Take You There er titlen på Sharing Patrols næste udspil. Og det er lige præcis hvad vi har i sinde at gøre - at bringe læseren med hen til det sted, hvor musikken er indspillet, til byen, til rødderne, til vennerne i Seattle og til producer Kurt Bloch. Bassist Henrik Tuxen har gennem hele opholdet skrevet dagbog - fra ankomst til afgang. I stærkt redigeret udgave bringer vi hans møde med Johnny Sangsters gamle, inspirerende verden, om byen og musikken. Selvsamme Sangster har de afsluttende ord om hvordan det føles at komme hjem fra et intenst studieforløb til Danmarks vinter og mentalitet.

Seattle, Søndag, 7. januar

Tuxen: Starter dagen med at se en kvartfinale i amerikansk professionel football, høj underholdningsværdi. I løbet af eftermiddagen er Sharing Patrol samlet for første gang siden midten af december og denne gang i Seattle, Washington. Johnny har sin mormors Volvo stationcar og vi sætter straks kursen mod vores producer Kurt Bloch's*, absolut legendariske rock'n'roll bungalow. Ved den af huset står en rusten, men stilfuld gammel Jaguar. Da vi træder ind i huset er hele The Young Fresh Fellows** (YFF) samlet i stuen, som primært består af kasser, guitarer, signerede Kiss-plader og besynderlige malerier. Nedenunder er der øvelokale og mørkekammer. I øvrigt indeholder huset en LP/MC/CD-samling, som ethvert musikbibliotek ville være grøn af misundelse over, og Kurt's ca. 40 guitarer (primært Gibson-modeller).

Den gensidige gensynsglæde med os og The Fellows vil ingen ende tage, og flere gange lyder det: "you are actually in Seattle". Vi ender på *The University Sportsbar*, hvor vi skal spille koncert den 12. Tjeneren Joey hilser meget venligt på os og viser os en plakat for jobbet den følgende fredag. Ham og Jim Sangster*** er guitarister i Roy Loney & The Longshots som vi skal spille med. Min senere husvært, Jack****, dukker op solidt beruset. Han taler fuldstændigt sort snak i et rablende tempo hele tiden, og pludselig kører der high/speed jokes mellem folk, jetlaget sniger sig ind - jeg kan ikke følge med og siger: -Stop, Jack, jeg er europæer, og jeg fatter ikke et ord af hvad der foregår.

Scott McCaughey**** fortæller om R.E.M.-turneen (Scott var en af to ekstra musikere på R.E.M.'s verdensturné), og fortæller om alle de forskellige bands de har spillet med; Oasis, Radiohead, Grant Lee Buffalo etc. Han siger, at det var vildt sjovt, men at han nu igen er parat til at tage på turne, hvor han sover på gulvet hos folk. Han er meget interesseret i at høre om Sharing Patrol og også om Dogfood, og siger at vi endelig må give ham materiale, da han kender pladeselskaber i Japan, Spanien, USA og andre steder der måske kunne være interesseret. Han taler om, at Scott Litt's (R.E.M.-producer) nye selskab under Geffen måske ville passe godt til Sharing Patrol. Da vi står ude på gaden ser vi Tad***** og ser at der er buler i bilen. Han fortæller, at han og en af hans venner har en konkurrence kørende, som går ud på at de drikker sig skide fulde, sætter sig i hver sin bil - derefter kører de ind i hinanden, så gælder det om at beskadige den andens bil mest muligt og slippe uskadt selv. Hvis ens bil efterfølgende ikke kan køre hjem har man tabt. Tad's bil har visse skavanker, men han fortæller at han har vundet den interne konkurrence, da makkerens kofanger faldt af under den sidste dyst

Tirsdag, 9. januar

Vi ankommer til Hanzsek Studio. Hvis man var blot en anelse geografisk/historisk desorienteret ville man antage at Hanzsek studio var en bunker der havde klareret sig igennem 2. Verdenskrig. Sagt på en anden måde, Hanzsek er ikke nogen ydre skønhedsåbenbaring. Det ændrede sig straks da vi trådte indenfor. Flinker folk, der bød os velkommen. En halvskaldet studieejer Chris, en ultralanghåret tekniker Scott, og en særdeles utreret punkpige, Mel, der er stedets anden tekniker. Johnny er syg, hvid i hovedet og er ude at skide mindst en gang i timen. Jeg har lånt SVT Ampel gear af Jim Sangster, enhver bassists ønskedrøm, og det virker!!!! Vi får sat op og studiet lyder dejligt. Det bliver ikke til nogen færdige takes, men *Derailed* er tæt på, allerede den første dag.

Onsdag, 10. januar

Næste morgen er det dejligt solskinsvejr. Jack kører den hellige Maserati ud af garagen, og i bedste James

BAND

Bond-stil henter vi Jonathan (Stibbard, Patrol-trommer) ovre hos hans søster Hilla-ry. Motoren lyder genialt når man gasser op, vi nyder blæserøvsturen i fulde drag. Derefter tager vi over på et bageri/konditori i Ballard tæt ved studiet, som senere udvikler sig til at blive mit stamsted om formiddagen.

Her møder vi en af Jack's veninder Roisin, som er guitarist i det lokale pige-punk band, 7 year bitch. Jeg husker at have set dem på plakater i København, og ganske rigtigt havde de været på tur med Psyched Up Janis. Det var i følge Roisin en udmærket oplevelse, og hun taler om den dér lille bitte ø de spillede på, men jeg kan desværre ikke hjælpe hende, og fortæller hende, at der altså er en del små øer i Danmark. Det viser sig at hendes kæreste Mike Chandler er en af Jonathan og Jacks gamle skolekammerater fra Lopez Island (en lille ø i Washington State tæt ved Canada). Vi bliver inviteret til koncert med 7 Year Bitch den følgende lørdag, hvor et lokalt band med bl.a. Mike McCready (Pearl Jam) varmer op. Dagen forinden havde vi ikke helt fået samlet det trommegear sammen som vi havde håbet på. Tad (YFF) kom med en del og Kurt havde en del ting og sager. Men gultam-situation var ikke helt på toppen. Kurt kan imidlertid fortælle, at han havde en meget speciel oplevelse da han kom hjem i går. På verandaen udenfor hans bungalow stod der i følge Kurt "two drunk drummers" med hver sin gultam til os da de havde hørt at vi manglede

trommegear. De to var Mike Musburger***** og Jason Finn*****. Med deres gear har vi de sidste brikker på plads, og vi får en meget tilfredsstillende trommelyd i studiet. Johnny er stadig syg, men indspilningerne går strygende - vi når at indspille grundspor (bas, trommer og guitar) til 5 numre. Ny rekord i Sharing Patrol's historie. Vores tyske fotograf ven Hammi kommer forbi og vi snakker om hvilke billeder vi skal tage. Dagen igen kommer der forskellige gæster forbi studiet, en hyggelig omstændighed, der viser sig at skabe præcedens. Det indvirker åbenbart positivt på os, da vi har det med at få lavet de endelige "takes" når der er gæster. Denne dag kommer bl.a. Rusty Willoughby***** forbi. Han var forsanger i det nyligt opløste FLOP, og har lige afsluttet et soloalbum for SubPop i Hanzsek hvor han spiller alt selv.

Fredag, 12. januar

En særdeles begivenhedsrig dag tager sin begyndelse. Mike Musburger er i studiet med Kurt da jeg ankommer. Han vil vide alt om Sharing Patrol, præcist hvor mange udgivelser vi har haft, hvor mange singler der er blevet udgivet pr. album etc., han vil have fat i det hele, siger han. Han bifalder det kraftigt da jeg viser ham *The Sharing Patrol* (1990) en udgivelse han ikke kendte til. Hammi***** kommer forbi efter at have været ude at spille golf med Jim Sangster og nærmest blevet flået. Der er stress på med indspilningerne, da vi skal ud at spille om aftenen, en situation vi er fuldstændigt uforberedte på. Vi har ikke haft en koncert sammen siden august, og i efteråret har vi kun været i øvelokalet, hvor vi typisk har øvet vokal og musik separat. Vi får Jack til at hente os i en af hans fem biler, en gigantisk truck, som vi snildt ville kunne bruge som turbus. Det bliver den også jævnlige brugt til herovre, specielt af FLOP. Jack illustrerer for mig hvor mange buler etc. de har fået lavet. Heldigvis når vi at få banket to grundspor på plads inden vi drager mod *The University Sportsbar*. Pludselig står vi der; vi er det første band ud af tre der skal spille. Vi kender ikke gearet vi skal spille på. Bas- og guitarforstærkerne står modsat på scenen end hvad vi er vant til, monitorerne er mikroskopiske, vi kan lige få et slags hul-igennem-soundcheck, lave setliste og så skal vi i øvrigt spille om 10 minutter får vi at vide.

Nerverne begynder pludseligt at snige sig ind. De lokale sønner er endelig vendt hjem efter 12 års eksil i Europa. Men som jeg siger til Johnny på bedste dangleish "Tag det roligt, it's just another Seattle-show". Og folk er virkelig kommet; foruden Jonathans fuldtallige familie, her iblandt 3 storesøstre, tæller publikum bl.a., alle fire Young Fresh Fellows medlemmer, Conrad Uno***** , Jason Finn, Ken Stringfellow***** , to Fastbacks medlemmer, 7 Year Bitch medlemmer, Pat Riley fra Stone Gossards (Pearl Jam) pladeselskab + en række af Johnny og Jonathans gamle venner i og uden for musikbranchen.

Vi går på, det går fint, men pludselig spiller vi et par håbløse numre. Derefter giver vi fanden i vold, og resten af sættet kører meget tilfredsstillende, omstændighederne taget i betragtning. Vi får overvældende respons - The Fellows er helt oppe at køre, Jim Sangster siger; "you blew everyone away, nobody plays that type of music around here", min anden husvært siger; "you sound like Grand Funk", Kim War-

nick***** er fuldstændigt oppe at køre. Hun nærmest overfalder Jonathan, men han fatter ikke et ord af hvad kvindemennesket siger til ham. Kurt Bloch må i al larmen oversætte til Jonathan hvad hun mener. Til sidst siger Kim til Jonathan "Do you speak english?"

Inden Koncerten havde vi aftalt, at vi ville tage tilbage til studiet for at indspille *I Don't Need No Doctor*, jeg regner med at den plan er blæst af da klokken har passeret midnat, men Johnny er frisk. Vi sender Kurt ud efter bajere, som jeg i øvrigt selv har fået smagt en del af på dette tidspunkt af aftenen. Vi kører med Jack tilbage til studiet.

Vi stiller op og begynder at jamme. 2-3 af Jonathan's familiedemedlemmer dukker op, Jonathan's gamle skolekammerat Don Blackstone fra Gas Huffer dukker op og pludselig er der party-time i studiet.

Det andet take af *I Don't Need No Doctor* kører udmærket. Jeg har hovedet vendt mod Jonathan, og får lidt af et chok da jeg pludselig drejer hovedet. Inde i selve indspilningsrummet står Kurt Bloch og flipper fuldstændigt ud, vi spiller videre og er ved at omkomme af grin. Kurt fortæller bagefter, at han var så bange for at vi ville stoppe med at spille, da han syntes at pågældende version var totalt i kassen, at han måtte foretage sig et eller andet for at vi ikke stoppede. Det gjorde vi ikke. Lyt selv, *I Don't Need No Doctor*, 9 min. 45 sek.

Nu sagde enhver logik, at vi skulle hjem og sove, men vi valgte at tage en musikalsk sovepille først, nemlig *Ocean Of Dispair*, en af denne sessions mest langsomme og rolige numre. Vi landede og fik grundsporet i kassen. Endnu en megadag er slut.

Lørdag, 13. januar

Efter noget besvær får vi det sidste grundspor, *This Passion*, i kassen. Jonathans far Syd kommer og laver 15-20 tegninger af os i studiet. Vi er meget glade for det endelige take af *This*

Sharing

Passion, og Johnny føler sig inspireret til at tage lead-vokalen med det samme.

Kort efter kommer Jim Sangster forbi med Steve Berlin, der skal producere det næste album med The Picketts. The Picketts er et country-band, som blandt andet Jim og Scotts kone Christy er med i. Steve Berlin spiller saxofon i Los Lobos og har produceret en række plader. Vi kommer i snak med Steve Berlin om to aldeles legendariske Los Lobos koncerter i København. Dels Ungdomshuset (ja, det er rigtigt) i 1984 og i Montmartre 1988. Han husker vist specielt den sidste optræden. Det er sjovt at lagttage ham, man kan virkelig se at det er en musiker man har med at gøre. Han lytter til *This Passion* uden at fortrække en mine, indtil passagen i det sidste omkvæd hvor Jonathan vender trommerytmen om, da kommer det store smil frem, prompte. Vi bliver enige om at Jonathan er *The Bad Man*.

Tirsdag, 16. januar

Ken Stringfellow fra The Posies kommer til studiet. Jon Auer (den anden hovedperson i Posies) er desværre blevet syg og kan ikke være med. Ken fortæller om den nye Posies plade, de har lavet nogle mix med Pearl Jam's lydmand, så de oprindelige planer om at Brendan O'Brian skal mixe ser ud til at blive droppet. Ken siger, at han har meddelt deres booking-bureau at Sharing Patrol er et af de bands de er meget interesseret i at spille sammen med på deres Europaturné. Han ved endnu ikke om de skal headline eller spille support til noget større, han foretrækker selv det sidste.

Ken begynder at spille klaver til *A Little Sugar* og det tager ikke lang tid før de store smil begynder at brede sig i kontrol rummet. Bagefter beder vi ham om at komme med nogle vokal-ideer (Ken kan synge rent i et utroligt højt toneleje). Han siger at nummeret virker fuldstændigt færdigt, men han finder en enkelt korstemme på slutningen, og det lykkedes ham virkelig at farve nummeret.

Vi forsætter i godt humør, men under et ikke ubetydeligt tidspres. Som det sidste den dag indspiller Johnny lead-vokal til *Ocean Of Dispair*. For at få en tilstrækkelig sløret effekt frem, står Jonathan på en stol og svinger mikrofonen over Johnny's hoved. Kurt finder senere ud af, at det ikke var en 200-300\$ mikrofon som han troede, men en til 1200\$. Han siger, at hvis studiets ejer***** var kommet ind i studiet i det øjeblik, ville han have gået amok. "Wild Bill would bust a nut" (Kurt har tilfældigt fundet ud af at Chris første navn er William) Han er en venlig, men også meget bestemt herre - eksempelvis er der totalt rygeforbud overalt i studiet (passer mig fint). Vores første blok er slut. Hver dag har vi været i studiet et sted mellem 13 og 17 timer.

Mandag, 22. januar

Da jeg ankommer til studiet (tredie mix-dag, red.) står Andrew McKaeg med hovedtelefonerne presset ind mod tindingen og med bredt smil på læben. Han hører vores version af *I Don't Need No Doctor* og spørger bagefter om vi ikke har brug for en ekstra guitarist i bandet, han er i hvert fald parat. Vi mixer *A Little Sugar*. Tad kommer forbi og er lykkelig. Kurt sagde et par dage tidligere om nummeret, "It got one name written all over it....Tad Hutchin-

son". Vi spiser på *The Spaghetti Factory*, hvilket udvikler sig til en lettere hysterisk oplevelse. Kurt og Tad er latent sprængfarlige sammen. De har begge en særdeles veludviklet humoristisk sans, som ofte eksploderer når de er sammen. Da den kvindelige tjener indleder med nogle absurde bemærkninger, ved jeg at det kommer til at ende galt (næsten hver sætning slutter med 'and it's not my fault'). Forløbet udvikler sig hysterisk morsomt og jeg er så tæt på at brække mig af grin som jeg nogensinde har været (da forløbet kulminerer har jeg naturligvis lige afsluttet et kæmpemåltid). Jeg vakler til sidst ud på toilettet og føler at min sidste time er nær. Jeg overlever, men det er tæt på.

Mandag, 29. januar

Vi har i flere dage snakket om, at vi skulle foretage os et eller andet den sidste dag, men det har været vanskeligt at finde de egnede lokaler. Hammi tilbyder dog at vi kan være hos ham. Planen er at købe lidt ost, øl etc., høre den nye CD-master, og derefter tage ud for at bowle. Jeg starter dagen i bagerforretningen, siger farvel dernede, møder Roisin ***** og Mike, siger farvel til dem, da de ikke kan komme til den fest, vi skal holde om aftenen. Jeg tager bussen down-town Seattle. Jeg skal ind på Sit & Spin hvor jeg har glemt mit tøj om fredagen. Jeg finder det, køber et par ting, og vender snuden hjem mod Ballard. Vi mødes hos Hammi kl. 19. CD'en lyder som den skal og efter 3-4 timer står der bowling på programmet. Jeg klarer mig rimelig godt, men må se mig placeret som den evige nummer to på mit hold, da Tad er et nummer for skrap.

Jeg snakker med Susie***** fra SubPop og sagde til hende, at jeg nu havde fået en væsentlig bedre forståelse for sammenhængen i Seattle-scenen, da jeg aldrig tidligere havde kunnet se hvordan eksempelvis Nirvana og Young Fresh Fellows udsprang fra den samme scene. Hun sagde, at YFF var dem der startede det hele. De havde vist at man kunne gøre det selv og det inspirerede en række andre bands som derefter gjorde det samme.

Nøglen er som Jim siger; "go out and see your friends play music". Sammenholdet og det tætte venskab mellem musikerne i Seattle er uden tvivl scenens vigtigste aktiv. Dette indbefatter også at de enkelte bands popularitet i høj grad smitter af på andre bands. De populære bands tager deres venner med på turné. Eksempelvis ønskede Pearl Jam at have Fastbacks med på nogle koncerter her i November '95. Visse Fastbacks-medlemmer var lidt beklemte over at skulle spille for 35.000 Pearl Jam-fans. Koncerten startede så med at Eddie Vedder går ud og spiller et enkelt nummer solo på akustisk guitar. Efterfølgende siger han; "will you please Welcome the Fastbacks, my very good friends from Seattle". Derefter kunne Fastbacks gå på vandet og havde publikums fulde opbakning under hele koncerten.

i Seattle

Efterhånden er klokken blevet mange, vi tager afsked med folk, hvilket er lidt vemodigt ovenpå den kolossale oplevelse det har været for os at være i Seattle. Vi prøver at hyre Kurt som lydmand til vores kommende Danmarksturné, men desværre uden det store held.

Henrik Tuxen

* = Kurt Bloch. Guitarist YFF. Som de øvrige, en temmelig legendarisk skikkelse på Seattle-scenen. Guitarist, sangskriver i det 17 år gamle punk-band The Fastbacks. Har de seneste 5 år produceret 30-40 plader.

** = Højt respekteret U.S-orkester, der siden starten af 80'erne har udsendt en lang række albums, bl.a. med Butch Vig som producer.

*** = Johnny's storebror. Bassist i YFF, guitarist i Country/rock bandet The Picketts og guitarist i Roy Loney & The Longshots. Jakobs vært under opholdet. Arbejder lejlighedsvis for Jack og for PopLlama.

**** = Jack Hodge: Jonathan's gamle skolekammerat. Tuxens vært under opholdet. Ejereren af Maseratien som kommer til at pryde coveret til Take you there - Jack er også chaufføren på billedet. Bygger reklame set-ups og hyrer sine venner til at hjælpe sig.

***** = Scott McCaughey: Forsanger, sangskriver og guitarist. Har udgivet en række soloplader, pt. Under navnet The Minus Five med Peter Buck (REM) og John & Ken fra The Posies. Har i årevis arbejdet på PopLlama Records. Var sidste år ekstra musiker på REM's verdensturné. Skrev i ca. 1986, 'The Sharing Patrol' som en hyldest til os. Udgivet på YFF-albummet *Topsy Turvy*.

***** = Tad Hutchinson. Trommeslager YFF og autodidakt grafiker/tegner med meget personlig stil. USA's svar på Monty Python. Ophavsmand til begrebet The Sharing Patrol.

***** = Mike Musburger: Fastbacks trommeslager, tidligere The Posies, men endte i håndgemæng med Ken.

***** = Jason Finn: Trommeslager i The Presidents of the United States of America, i øvrigt en af de tidligere trommeslagere i The Fastbacks.

***** = Rusty Willoughby. Ankermand i det nyligt opløste Flop. Har lige afsluttet en solo plade for SubPop i Hanzsek stuidet. Kæreste m. Nicky.

***** = Hammi Hammersemidt. Tysk tilflytter. Fotograf og album-designer. Har taget alle de billeder vi bruger på *Take You There*. 'Partygængeren' Hammi, der ligeledes er en stor sportsfan, fortæller i øvrigt at han lavede lidt af en brøler til festen efter R.E.M.'s afslutningskoncerter i Atlanta. Monica Seles kom op for at snakke med ham, men han var for beruset til at opdatere at det var hende, og fandt først ud af det dagen efter. I øvrigt rapporteres det at Jim Courier er en rigtig flink fyr og habil trommeslager og skulle have været rigtigt tilfreds med at blive slået ud af French Open (Vist nok Agassi), således at han kunne nå R.E.M.-festen. Han spillede i øvrigt trommer på nogle numre ved koncerten.

***** = Conrad Uno: Ejer af PopLlama Records og Egg Studio, er i øvrigt producer på de fleste af de ting han udgiver. Har sin første kasse-succes hjemme med The Presidents (hvor han også producerer), som dog er blevet licentieret til Columbus Records. Ud gav i 1983 cassettebåndet "We share You share and then we all go out for supper" med The Sharing Patrol.

***** = Ken Stingfellow. (også kaldet Ken Posy.) Kim's 10-år yngre mand. Ken udgør sammen med Jon Auer grundstammen i The Posies, de har (som Johnny & Jonathan) spillet sammen siden de var ca. 10-år gamle. Posies har nyt album ude i foråret og kommer i den forbindelse på Europaturné.

***** = Kim Warnick. Bassist og sanger i The Fastbacks. Har derudover

arbejder på SubPop gennem en aftale.

***** = Chris Hanzsek, studieejer. Kaldet Wild Bill når han ikke er til stede.

***** = Roisin. Guitarist i pige-punk bandet 7 Year Bitch. Er kæreste med Jonathan's gamle skolekammerat Mike Chandler.

***** = Susie, 4th in command på SubPop. Kom fra Geffen, var meget involveret i Nirvana's karriere. *Nevermind* var en Geffen/SubPop co-production. Gift med Chris der arbejder for Jack.

Tanker efter hjemkomst fra Seattle.

Kom hjem igår fra det iskolde nord. Var ked af at tage afsted, deprimeret over at komme tilbage. Alting virker så gråt og overbefolket. Får mig til at længes efter det grønne, grønne græs i Ballard. Det har været en saltvandsindsprøjning at komme til Seattle, hænge lidt ud med vennerne, se hvordan musikscenen er derovre. Får ligesom tingene her til at se ud som en vittighed - alle prøver at være så professionelle og rockstjerneagtige mens alle i verdens grunge-hovedstad stadig bare spiller musik for sig selv og deres venner. Der er nogle ambitiøse mennesker i Seattle, men de fleste spiller bare fordi de kan lide at være i et band og elsker at spille musik.

Jeg tror, at både Tuxen og Jacob (Brixvold, DK-Sharing-mand, red.) var meget forbavset over den oprigtige support vi fik fra folk i Seattle. Folk kom for at se vores shows fordi de havde hørt om dem og ville være med. Når de kom forbi studiet var det for at være venlige og ikke for at checke konkurrencen ud eller for at være sammen med *the hipsters*. Det var utroligt så mange folk der kom hen for at fortælle os, at vi var deres yndlingsband tilbage i '83 og ville have os til at spille koncerter med dem når de kom på tour i Europa.

Sædvanligvis når jeg kommer hjem, plejer jeg at bruge det meste af min tid på familie - og det er godt, for jeg ser dem ikke så meget. Denne gang fik jeg set mine venner. Jeg vidste ikke at jeg stadig havde alle disse venner. Jeg, der altid har været en elendig brevskriver, har mistet kontakten til de fleste af dem jeg hang ud med i gamle dage. Alligevel var der venner fra skolen og fra dagene før vi tog til Europa, der kom for at se os og sige hej. Jeg følte mig heldig over stadig at have kontakt med alle disse venner. Jeg tog aldrig særlig meget del i det sociale liv på highschool. Jeg syntes de alle var nogle snobbete, apatiske *rich kids*, der prøvede at ligne hinanden så meget som muligt og gøre som deres forældre sagde. Måske var det rigtigt, men jeg indser nu, at de var en vigtig del af mit liv, noget jeg lukkede døren til da jeg flyttede til Danmark. Heldigvis er de her stadig; stadig åbne - og måske mere lig mig end jeg troede.

Jeg tror vi snart bliver nødt til at tage tilbage og lave nogle flere shows. Det bliver interessant at se om vi kan få en pladekontrakt. Det burde ikke være svært - det her er en helvedes god plade med et helt utroligt godt band. Jeg tror det er det bedste træk vi har foretaget indenfor de sidste par år. Now we just have to take that Seattle spirit and go for it!

Johnny Sangster.

Laney class "A"

- det er god tone!



Laney VC30
"Classic British Amplification"

Hør de mange modeller til både bass, guitar, keyboard & p.a. hos bl.a.:

Center Musik, Frederikshavn, tlf. 9842 4270.

Rockshoppen, Aalborg, tlf. 9813 2511.

Alfred Christensen, Aalborg, tlf. 9813 2433.

Musikhuset, Struer, tlf. 9785 4333.

Alfred Christensen, Holstebro, tlf. 9742 3344.

Musikcentret, Skive, tlf. 9752 2550.

Centrum Musik, Randers, tlf. 8643 3700.

Bjørnholts Musik, Silkeborg, tlf. 8682 2644.

Rock City, Århus, tlf. 8612 7522.

Orkestergraven, Århus, tlf. 8618 4922.

Musikshoppen, Horsens, tlf. 7562 8700.

Musikleverandøren, Vejle, tlf. 7583 3626.

Musikbixen, Kolding, tlf. 7553 8666.

Knud Eskildsen Musik, Esbjerg, tlf. 7512 3022.

Musikken, Fredericia, tlf. 7592 5900.

Peter Musik, Middelfart, tlf. 6441 7906.

Guitar no. 1 shop, Odense, tlf. 6612 7477.

Musikladen, Odense, tlf. 6614 0035.

John Godtfredsen, Ringø, tlf. 6262 2022.

Musik i Hillerød, Hillerød, tlf. 4824 1170.

Music Key, Søborg, tlf. 3969 3440.

Musikcentret, Nakskov, tlf. 5392 0853.

Super Sound, København, tlf. 3332 5088.

Import & Distribution:
M.I. Musik ApS, Jagtvej 115, E2, tlf. 3185 4800.



Da Bowie spillede i Valby i januar, var der i bandet en lille, korpulent, rødhåret guitarist på scenen, der fik næsten lige så meget følgespot som Stjernen Hamselv. GAFFAs udsendte mødte Reeves Gabrels på Kgs. Nytorv til en samtale om hans solodebut *The Sacred Squall Of Now*, om punk, fusionsjazz, rigtig guitar teknik - og kreativ guitar teknik.

Af Thomas Larsen
Foto Per Houby

Who is it!? Vores diskrete banken på hotelsuitens dør bliver besvaret af en skinger falsetstemme, som et kort øjeblik får mig til at tro, at personen bag døren er en nervøs, letpåklædt teenagepige og ikke den 38-årige guitarist mm. Reeves Gabrels som er formiddagens interviewoffer. Gabrels, der i dagens anledning er barfodet, tager venligt imod iført uldent nattøj, et mere normalt stemmeleje og med fremadskruet hår der røber, at det ikke er mange minutter siden, han forlod sengen. På dynen ligger en Parker Fly guitar, og ved siden af sengen står en lille flightcase som viser sig at rumme guitaristens 4-spors båndoptager og andet grej til indspilning. -Jeg skriver materiale til min næste plade, mens vi er på tur, forklarer han og sætter sig til rette i en af suitens bløde lænestole. Reeves Gabrels har taget en del på siden han og Bowie spillede i Tin Machine, og med 5 kilo mere og et tilsvarende antal ørenringe mindre kunne han uden problemer give sig ud for at hedde Henrik Voldborg. Gabrels er direkte og tilgængelig med en blanding af lune og oprigtig alvor der sammen med et gummiansigt der, når hukommelsen svigter bliver lagt i bedste mere fantastiske folder, fuldender billedet af en mand som aldrig er blevet helt voksen. Eller en voksen musiker der aldrig har glemt barnet i sit selv. Gabrels har været hele turen rundt. Sangen *You've Been Around* fra *Squall* kunne være blevet artiklens letkøbte overskrift.

Guitarens poesi

-Jeg læste et essay, hvor det blev diskuteret, hvorvidt rocktekster kan betragtes som poesi... den debat har efterhånden kørt i tredive år. Forfatteren til det essay citerede en anmeldelse af en af Jim Morrisons digtsamlinger og der stod, at Morrisons poesi var "The sacred squall of now" (nuets hellige vindstød). Jeg syntes, det var et godt udtryk, jeg skrev det ned på en lap papir som min kone så, og hun udbrød "det lyder som en beskrivelse af dit guitarspil". Så det blev pladens titel, og jeg kan godt lide den, specielt hvis den bliver betragtet fra en mere ironisk vinkel. Inden for pop bliver alt, hvad der er nyt udråbt til det bedste du nogen sinde har hørt. "Det her MÅ du bare købe!"

Pervers pop

The Sacred Squall of Now er en vild plade. Gabrels guitarspil (hvor en mørk, rund blueslyd uden varsel kan vige pladsen til fordel for lyde der vækker associationer om et A-kraftværk på kanten af nedsmeltning) spiller selvfølgelig en stor rolle, men i midten står de gode, frække melodier og Reeves' lyse og smidige stemme, der på den fineste måde leverer noget yin til de ustyrlige guitarers yang. Pervers pop eller hvad?



Jeg vil hellere være kunstner end håndværker. Jeg vil faktisk helst være "ujævn og dristig", siger Gabrels med henvisning til overskriften på en noget forbeholden anmeldelse som blev bragt i en norsk avis, dagen før vores interview fandt sted. Reeves Gabrels' karriere har været en langsom metamorfose fra jobs i coverbands og studiearbejde til det kunstnerisk krævende og fantastiske udbytterige arbejde med Bowie. Gabrels startede som 13-årig, og han har levet af at spille siden 1981. Ind til da ernærede han sig gennem den for semiproffe musikere sædvanlige mixture: lidt spillejobs og lidt guitar-timer suppleret med et deltidsjob i den lokale musikforretning.

-Det er ikke fordi, jeg vil nedgøre noget at det, jeg tidligere har lavet. I Boston hvor jeg voksede op er der en meget stærk country-scene, min far lyttede ikke til andet, og jeg spiller stadigvæk selv pedal steel-guitar af og til. På nummeret *B.M.Y.* var idéen at lægge en "normal" steel-guitar på. Mens vi indstillede lyden og båndet kørte spillede jeg på den forkerte side af stålstangen. Det gav en helt speciel ringende lyd, næsten som et legetøjsklaver. Bagefter forsøgte jeg tre gange, hvor jeg spillede på den "rigtige" måde, men jeg brød mig egentlig ikke om resultatet. Det lød bare som kedelig, kliché-country. Jeg var på vej ind for at prøve igen, men teknikeren sagde "Hov, stop. Jeg optog det, du spillede mens jeg fandt niveauerne." Og det var det take jeg endte med at beholde!

Kommer de bedste takes og idéer, når du ikke tænker så meget?

-Ja, afgjort! Det bedste tidspunkt at indspille på ville nok være lige når man lige af kommet ud af REM fasen, direkte fra dyb søvn. Hvis jeg bare altid kunne gøre det...

Rødderne

-Neil Youngs første par plader og tidlig Eric Clapton, det var sådan noget der fangede min interesse i starten. Pudsigt nok er mine rødder i bluesrocken: Leslie West, Jeff Beck, Jimmy Page, Jimi Hendrix. Senere opdagede jeg New York Dolls og MC5, pre-punken. Og David (Bowie) var også fremme på det tidspunkt - min mor købte *Ziggy Stardust* til mig. Da punken dukkede op, tænkte jeg "Det er bare MC5 og Mott the Hoople i højere tempo og med britisk accent". Jeg kunne ikke lide det, så jeg røg på fusionsjazzen, hvilket er ret politisk ukorrekt. Fra da af drejede det sig primært om at spille guitar. Guitaren var sgu vigtigere end musikken!

-Neil Youngs første par plader og tidlig Eric Clapton, det var sådan noget der fangede min interesse i starten. Pudsigt nok er mine rødder i bluesrocken: Leslie West, Jeff Beck, Jimmy Page, Jimi Hendrix. Senere opdagede jeg New York Dolls og MC5, pre-punken. Og David (Bowie) var også fremme på det tidspunkt - min mor købte *Ziggy Stardust* til mig.

-I lang tid forsøgte jeg at "opdage" mig selv. Og jeg arbejder stadig på sagen. Arbejdet med David har været en voldsom katalysator for den udvikling, og det er spøjst, fordi så mange af mine helte har spillet med ham. Vi begyndte at spille *Diamond Dogs* til koncerten i Norge. Vi havde kun øvet på sangen til lydprøven, og David har ikke spillet den siden 1978. Det var et af DE øjeblikke. Jeg spillede nummeret i mit garageband til fester da jeg var 16, og nu står jeg deroppe!

Solo - den tredje dimension

Det blev en koncert med Talking Heads der i starten af firserne for altid rystede Reeves' guitaropfattelse. Bandets guitarist hed Adrian Belew:

-Det var chokerende! Måske hang det sammen med at jeg var på trip den aften... før havde musik for mig været som en x- og en y-akse med melodi på den ene og harmoni på den anden, men med Adrian var der pludselig en tredje dimension; den dér støjting. I dag ved jeg hvad der foregik, men dengang var jeg ikke klar over, at han brugte feedback, som han kørte gennem chorus og flanger med delay. Samtidig fik jeg mine første jobs som sessionguitarist, og der stod jeg med al min teknik og blev bedt om at spille som f.eks. The Edge, der ikke har særlig meget spilleteknik, men har en genkendelig sound. Jeg havde kun teknik. Det ville svare svare til at tro, at én der er dygtig på skrivemaskine automatisk kunne skrive en god roman! I lang tid forsøgte jeg at "opdage" mig selv. Og jeg arbejder stadig på sagen. Arbejdet med David har været en voldsom katalysator for den udvikling, og det er spøjst, fordi så mange af mine helte har spillet med ham. Vi begyndte at spille *Diamond Dogs* til koncerten i Norge. Vi havde kun øvet på sangen til lydprøven, og David har ikke spillet den siden 1978. Det var et af DE øjeblikke. Jeg spillede nummeret i mit garageband til fester da jeg var 16, og nu står jeg deroppe!

Reeves' redskaber

Reeves Gabrels' hovedinstrument er en Parker Fly elektroakustisk kompositguitar, som både Palle Schultz og overtegnede har beskrevet udførligt i tidligere GAFFA-numre. Effekterne er en blanding af hi-tech og gammelt ragelse, der tjener ethvert formål. Parker'ens akustiske signal forstærkes af en Fishman forstærker. Guitarens magnetiske pick ups kører gennem en patch bay med 8 loops fyldt med gamle sjove pedaler: Electro-Harmonix Frequency Analyzer, MXR Grey Box, Flanger, MXR Dyna-comp og Fullton Ultimate Octave. Signalet føres videre gennem en MESA/Boogie Tri-Axis forstærker, som har et effektloop, hvor Gabrels anbringer en DigiTech IPS 33B Harmonizer koplet til en Eventide H3000 Ultraharmonizer. Det hele ender i en MESA/Boogie Dual Rectifier forstærker parret med to Boogie 4x12" kabinetter med Celestion 31 enheder.

Tri-Axis'ens direct output fører til en Lexicon Jam Man (en 32 sekunders sampler/looper) som forstærkes af en Roland Jazz Chorus 120 combo.

TRACE
ELLIOT



Bass clinic med Lars Danielsson

Music Industri & Audio arrangerer i foråret '96 bass clinic med Lars Danielsson i samarbejde med følgende butikker:

27/2	Alfred Christensen	Holstebro
28/2	Musikbutikken	Vejle
4/3	Prof. Music	Århus
5/3	Knud Eskildsen	Esbjerg
6/3	Pro Drums	København
21/3	Musikstationen	Næstved
24/3	Rockshoppen	Ålborg
25/3	Musiklageret Musik Danmark	Viborg
26/3	Musikken	Fredericia
27/3	Radio Graff	Ribe
28/3	Musikhuset Aage Jensen	København
9/4	Bjørnholt Musik	Silkeborg
10/4	Guitar No. 1	Odense
11/4	Køge Musikcenter	Køge

M·I·A
Music Industri
Audio

Groove Tubes rørmikrofoner

Af **Palle Schultz**

I de situationer nævnt nedenfor må man ofte være vidne til at se sit signal fare igennem alverdens 'Exit'ere, de-essere og dobbelte parametriske equalizere med overliggende knastaksler.

Samtidigt består *guitaristens* lod oftest i at kigge igennem ruden til en djævledyr båndmaskine, der totalt overmatcher de 500 kroners mikrofoner der blev tilovers til Marshall'erne. En, blandt musikere, meget velkendt adfærd er eksempelvis Heino Guitar Jackson, der kommer blæsende med sin Crabsound komboforstærker i den ene hånd og en CD med Alice In Chains i den anden, og befaler at få serveret lige præcis dén guitarlyd ud af studiets monitors.

Medmindre studieteknikeren er Hexia De Trix, bør man nok gøre sit eget hjemmearbejde først, så ens tilbageblivende krav til vellyd er, at få lyden fra sit eget organ eller højttalerpap så ufarvet igennem systemet som muligt. Musikerenes problem opstår derefter i det omfang, at studiet har investeret alt i båndmaskiner og effekter, og hvad der var råd til af mikrofoner var 2 poser SM57'ere og én Neumann til vokal.

Nåh, hvad gør man så? Jeg ved, at SM57'eren er vidt berømmet som guitarmike, sikkert fordi det som regel er den eneste tilbage efter alle Akg'erne er hængt op omkring trommesættet. Jeg har et forslag: KØB DINE EGNE! eller find et andet studie.

GT-MD3

Jeg har været så "heldig" at komme til at teste et par Groove Tubes rørmikrofoner, præcis samme tid som da vores band skulle indspille sin første demoCD. (talk about



GT MD3 - den fede vokalmike - koster 14.950 kr. og 18.400

Foto **Steen Tronsgaard**

at dreje knapperne på min kraftforstærker. De fine finesser var pludseligt blevet hørbare.

Problemet kom først da jeg nødtvunget måtte levere mikrofonerne tilbage igen. Jeg kunne ikke gøre tricket efter med de substitutter der måtte afløse GT-mikrofonerne.

Så efter at have plaget længe nok fik jeg lov at låne GT'erne til at afslutte mine indspilninger. Anden gang gik som første: stikket i og så afsted, no nonsens what so ever.

SE

Min approach til mikrofoner, (og hvad som helst andet) er ikke hvor fine tal de har på papiret, eller hvad de kan gengive af hvid lyd i et laboratorium. Jeg er fløjtende ligeglad med teoretiske præstationer. Hvis jeg har en lille krøllet dims der lyder fedt, når man putter et stik i den ene ende og et i den anden - så er jeg meget glad og tilfreds.

Prisen for enhver rørmikrofon er ret pebret, GT'erne ligger faktisk i den billigere ende af skalaen. GT MD1 er den samme model som Eddie Van Halen lige har købt et hav af til sine Peavey 5150 kabinetter. Den koster 6.500 kr, men oveni skal man have en speciel strømforsyning, et specielt kabel og en speciel holder til disse cylinderformede tingester. For et helt "system 1" skal man slippe 9.950 kr. Hvis man skal bruge 2 mikrofoner til feks. et stereo guitar-setup, skal man op i ca. 17.000 kr.

GT MD2 har en inbygget trinløs niveaudæmpning og koster 10.950 kr, mens systemet koster 14.400 kr.

Hvem kender ikke situationen, hvor man i studiet i optagesituationer, hvad enten det er vokal, trommer, bas, guitar eller et andet analogt instrument, altid ender op med et lydkompromis der ikke tilnærmelsesvis lyder som man selv opfatter sit instrument. Palle Schultz har kigget nærmere på det, der kan gå hen og blive løsningen på problemet.

timing... he he!)

Nåh! Dette faktum gjorde, at denne test nok blev den mest grundige jeg nogensinde har foretaget.

GT-MD3 er seriens største og vi brugte den til vokal. Den blev kørt igennem en UREI LA4 compressor og direkte i en Adat digital 8 spors båndmaskine. Jeg kan kun sige, at vi ikke behøvede nogetsomhelst andet. Klangen er meget åben og varm; en sjælden kombination, idet det ene plejer at udelukke det andet.

Til overheads brugte vi GT md1 og 2. Den blev kørt igennem mixeren hvor vi dæmpede den høje mellemtone en smule, for at få "grydelågene" ud af trommesættet.

Til bassen brugte vi en Groove Tube mp1 mikepreamp direkte i Adat'en.

Efter lettere forvirring over ikke at have lydproblemer overhovedet, og det faktum, at alt lyd som om man var der selv, tog

undertegnede et mix af vokal og bund med hjem på en hard-disk.

Jeg placerede lemfældigt MD1 og 2 foran mine 2x12" kabinetter, og gik igang med at optage guitarsporene direkte ind i mikrofonindgangen på min 7500 macintosh.

Efter at have flyttet mikrofonerne en enkelt gang, kom den bedste guitarlyd jeg nogensinde har haft igennem hovedtelefonerne...

Normalt plejer det at være et helvede at have hovedtelefoner på, fordi den lyd man får igennem som regel er så amputeret, at den ikke er til at arbejde med - man får ingen hjælp af lyden, ingen bund, ingen sprødhed kun skrattende høj mellemtone. Men her stod jeg i et absolut discountstudie og havde den sprødeste og mest hjælpsomme lyd jeg nogensinde har haft; varm og åben, ingen unoder eller behov for eq. Det var så absolut et privilegie at kunne lave forskellige klange, blot ved

for systemet.

Det er mange penge, men man skal huske, at rørmikrofoner ligger i et helt andet prisleje end almindelige mikrofoner.

Der er tradition for at man ofrer gode penge på en vokalmikrofon, men det halter en kende når man kommer til elektriske instrumenter. Vi ofrer rask væk en formue på personligt anlæg, men er som regel dårligere til bruge penge på vejen fra anlægget til båndoptageren, selvom man må sige at det nok er det vigtigste led i en optagesituation.

Jeg mener, at man i en GT-mikrofon får fuld valuta for pengene. For mit eget vedkommende ved jeg nu lige præcis hvad forskellen er mellem et par gode mikrofoner og Groove Tube-cylindrene: Fra god til suveræn! Fra lyd til *min* lyd!

Importør: Orkestergraven
Vestergade 64, Århus C

BEHRINGER

GATE/EXPANDER/DELEFILTER

XR 1400	Multigate, Quadgate, interaktiv expander/gate
XR 2000	Intelligate, audio interaktiv expander/gate/ducker
XR 2400	Autoquad, audio interaktiv quad expander/gate
CX 2300	Super X, 2 vejs stereo/3 vejs mono delefilter m. limiter

EQ/DE-ESSER/FEEDBACK PROCESSOR

PEQ 2000	Parametric Equalizer, 5 bands parametrisk equalizer
DE 2000	Suppressor, multiband de-esser/feedback processor
DSP 8000	Ultracurve, Stereo 64-bit dual DSP Digital Mainframe 31 bands grafisk eq, RealTime analyser, parametrisk eq, feedbackcontroller m.m.
DSP DELAY	Delay option for DSP 8000
DSP AES/EBU	AES/EBU option for DSP 8000

HEADPHONE-AMP, MIC-AMPS, SPLITTER MIXER

HA 4000	Powerplay, hovedtelefonforstærker, 4 x stereo
MIC 2000	Ultragain, low-noise mikrofonpreamp/linedriver/DI box
MX 662	Ultralink, fleksibel 6 kanals splitter-mixer

ENHANCER/EXCITER/SURROUND

EX 2100 I	Dualfex, dual-processed sound enhancer
EX 3100	Ultrafex II, multiband enhancer med bas og surround
EX 4000	Ultrafex, multiband enhancer til studie og hifi
EX 1000	Bassfex, sub harmonisk synthesizer med limiter
EX 1000	Edison, 3D virtual stereo image processor

DENOISER

SNR 3000	Guitar Denoiser, støjreduktion med downward expander
SNR 5000	Denoiser, 2 ch. single-ended støjreduktion m. dwnwrdr
SNR 2000 X	Multiband Denoiser, single-ended støjreduktionssystem

COMPRESSOR/LIMITER/EXPANDER

MDX 1700	Autocom, audio interaktiv compressor/limiter
MDX 3500	Protector, 8 kanals recording limiter for ADAT/DA-88
MDX 2100	Composer, compressor/limiter/expander/peak limiter
MDX 2400	Multicom, audio interaktiv quad compressor/limiter
MDX 7400	Mastercom, multiband comp./leveller/peak limiter
MDX 7500	Combinator, multiband comp./leveller/peak limiter

OPTIONS/DIVERSE

Output transformer, (pr. kanal) excl. monterings

MIXERE

MX 2642	Eurorack, professionel rackmixer 26 indgange, 2 sub
MX 2862	Eurorack, professionel rackmixer 28 indgange, 2 sub
MX 8000	Eurodesk, 24 kanals inline mixer/pult med 8 panter
CX 8000	Cybermix, automationssoftware for MP 8000
MB 8000	Meter Bridge, meterbro for MX 8000

INKL. MOMS

2.535,-
2.535,-
3.385,-
2.960,-

2.115,-
2.115,-
6.695,-

3.425,-
1.710,-

2.535,-
2.115,-
1.690,-

1.265,-
2.115,-
2.115,-
2.115,-
2.115,-

1.265,-
1.690,-
2.535,-

1.690,-
2.535,-
2.535,-
2.535,-
4.230,-
13.120,-

495,-

7.475,-
6.480,-
24.995,-
6.480,-
2.980,-



DINE ØRER ER VORES DOMMER

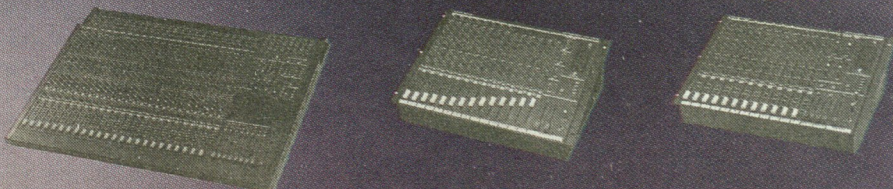

Alle priser er inkl. moms.
Der tages forbehold for tryk- og prisfejl.

MUSIK
HUSET
AAGE JENSEN

Man kan ikke længere sige, at det er et særsyn at se guitarister komme slæbende på rackkasser indeholdende en samling af deres foretrukne forstærkere og effekter. Fænomenet er efterhånden ligeså udbredt som støjen fra en gammel Marshall-kuffert. Det er da også ganske forståeligt, idet man med en sådan løsning er i stand til at skræddersy et guitar-setup fuldstændig efter sit eget hoved.

Det kan være meget dyrt at eksperimentere sig frem, så her følger et par snedige tips, til almen viden og moro for interesserede.

Af **Palle Schultz**

Første led i kæden af det perfekte rack er at finde en god forforstærker, og det gælder selvfølgelig om, at afprøve så mange som muligt, så man har et seriøst sammenligningsgrundlag. Det vil være tilrådeligt at afprøve dem uden effekter på den samme kraftforstærker, helst i den samme butik på samme tid, så man kan skifte frem og tilbage imellem de forskellige maskiner. Husk at selve lyden er vigtigere at fokusere på, end hvor mange forskellige sovselyde man kan lave. Folk lader sig ofte friste af smarte features og dumper preampen kort efter, fordi de ikke længere kan holde ud at høre på den. Og da de fleste guitarister som regel alligevel ender op med kun at bruge max. 4 grundlyde, bør det ikke være afgørende at man kan

je at købe en transistor-kraftforstærker idet de færreste rørforstærkere kan følge med når der bliver pumpet på de dybe strenge i de tempoer og ofte brutale niveauer. Husk forøvrigt at dyrke sikker død, brug ørepropper! Hvis man er til enhver anden stilart end Død eller plastik-funk, vil jeg anbefale en rørkraftforstærker. Lyden er rundere og ikke anmasende og kantet som i en transistorforstærker. I kategorien "Solid state poweramp" nomineres: Carver, den er jernhård og spiller højt - chek også Marshalls transistorkrafttrin. Jeg har desværre ikke kendskab til mere end én kandidat som favorit i klassen "Rørpoweramp", grunden til

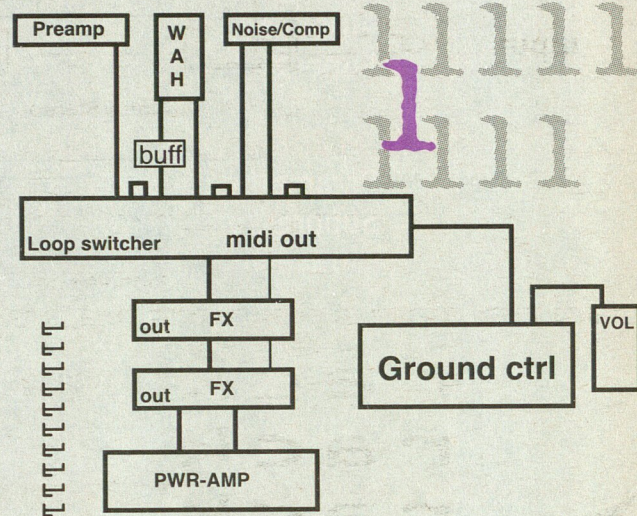

The Spaghetti Incident -

gemme 10 millioner indstillinger.

Mine egne favoritter i disciplinen "Preamp" er: Marshall mp1 og Groove Tube Trio, de er begge rørforstærkere og lyder blændende.

Poweramp

Kraftforstærkeren er en ligeså vigtig kilde for lyden som forforstærkeren - man kan sammenligne forforstærkeren med menneskets strubehoved og kraftforstærkeren som kroppen. Prøv at forestille dig, at Pavarotti tabte ca. 200 kg. kropsklang, så ville han på trods af sin stemme lyde mere af pipfugl end af opera-sanger.

Man skal her overveje sine behov for volume. Det bedste man kan gøre er, at låne den til en øver, hvor I prøver at spille i koncertniveau (hvis du spiller dødsmetal så spil i det niveau du plejer). Hvis man er til dødsmetal eller thrash bør man overve-

dét er simpelthen, at efter jeg byttede min Mesa Boogie Simulclass væk for en 45watts prototype bygget af Jan Benchke og Per Byrgren fra Orkestergraven i Århus, har jeg ikke haft lyst til at spille på noget andet. Der findes desværre kun ét eksemplar mere af denne type forstærker, en del af skylden for det skal ses i lyset af smarte EU harmoniseringsregler, der stort set gør det umuligt at lave meget små håndbyggede serier af elektriske "artikler".... Det minder mig om en gammel historie, hvor en flok molboer tramper en hel mark ned, for at skræmme en kornspisende stork væk!

Højttalere

Her kommer størrelsen an på ens behov eller transportmuligheder, dog er det fedt at have mange 4 x12" kabinetter når man spiller live på større steder. Man får et større lydtryk med færre watt, lyden bliver ikke særlig anstrengt eller så skarp som

hvis man skulle spille en stor scene op med en enkelt 12". Jeg har altid foretrukket at spille med 2 stk. 4x12" og 2 stk 2x12" med 30 watt celestion enheder i, selv på små steder. Der er ikke en federe fornemmelse end at mærke E-strengen runge i gulvet og blæse i nakken på en gang, og så ser det jo også blæret ud.

Favoritter: Marshall 4x12" med 70 og 30 watt enheder. Mesa Boogie 2x12" halvåbne og Mine egne dybe lukkede 2x12" i birke-finér med 30 watts celestion enheder.

Effekter.

Hvis man skal spare et sted bør man hellere spare på effekterne end på forstærkerne, det vil ikke være nogen genialitet at bruge en formue på en suveræn multieffektmaskine, hvis ens forstærkere lyder af affald.

Her er der virkelig meldt; jungle! Der er simpelthen så mange effekter på markedet at det er umuligt at orientere sig. Det gælder om at kigge da andre over skulderen og lytte til "the word on the street". For hvis der er noget man kan brænde tegnebogen på er det skrammel-effekter.

Først skal du lytte efter støj, brum, klickelyde ved programskift og andre unoder som man lynhurtigt bliver meget træt af og om dit direkte signal bliver farvet af maskinen. Derefter bør du checke om den er let at bruge, for der er nemlig ikke noget mere trættende end at skulle programere en maskine med et brugerfjendtligt interface. Når disse ting er overstået kan du begynde at lytte til maskinen, selvfølgelig helst koblet til dit eget gear. I denne fase er det en smagssag der er afgørende, dog har klare og usovsede effekter en tendens til at være langtidsholdbare.

Der er på dette felt en begivenhed jeg ser meget frem til; det er når t.c. electronic's M2000 multieffektmaskine kommer på markedet i Danmark til maj. Det er stort set deres klassiker M5000eren der er blevet pakket ned i én unit. Den har 2 "engines" der hver især på samme tid kan generere enten compression, rumklang, delay, flanger, chorus, eq eller pitch shift. Den lyder jerngodt og kommer til at koste omkring 11.000 kr. inklusiv moms.

Favoritter: TC M2000 (maj '96), TC 2290, Digitech pitchshifter, Eventide H3000dxs, Lexicon lxp5, Behringer compressor (og denoisere).

Styreaggregater

Nu er det jo sådan at maskinerne skal kunne styres fra en eller anden pedallignende genstand med fødderne, idet man må gå ud fra, at ens andre legemsdele er optaget af andre vigtige gøremål. Til det formål findes der et genialt system kaldet "Ground Control" systemet består af en 1 unit 8 loops swither og en speciel midipedal. Man kan både midistyre sin wah-wah, whammy og eller volumepedal, samtidig med racktingene. Den kan switche en gammeldags forstærker (jack switch). Der er to pedal-(jack)-indgange på fodpedalen så man med 2 almindelige volumekontroller kan midistyre parametre i rackeffekterne. Istedet for at mappe programmer internt i de forskellige effekter, kan man med ground controleren navngive hver

NYT STORT Rockleksikon

"Politikens Rockleksikon har internationalt format."

Berlingske Tidende

Stærkt udvidet udgave af den største faktasamling om udenlandsk rock. Nu over 1730 artikler om grupper og solister, fra rhythm & blues, psykedelisk musik og countryrock over heavy metal og grunge til reggae, soul og funk.

"Jan Sneum og hans stab af eksperter har ydet et fortrinligt - meget grundigt - stykke arbejde."

Jyllands Posten

896 sider
349,- kroner
indbundet

Politikens
Forlag



Kasser

Rackkasser har det med at blive grusomt tunge. Jeg vil foreslå, at holde (rør) kraftrinet og resten delt op i 2 kasser, så man ikke brækker ryggen og alle dørkarme på transporten. Man kan undgå extra kilo ved at købe SKB rackkasser i plast, de er overraskende solide og vejer næsten ingenting. Hvis man ikke bryder sig om tanken og har mareridt om roadies med store koste, der spiller volleyball med ens dyrbare anlæg, kan man få bygget kasser i træ og aluminium. Der er et lillebitte firma kaldet "Kassenova" i Århus der bygger lette flightcases til ethvert formål i en fremragende kvalitet. Anker Cases et andet af slagsen, begiver sig også af med at bygge monitors og højttalerkabinetter...der holder!

Værktøj

Hvis du selv kaster dig over arbejdet bør du have følgende ting parat: En lille handy loddekolbe med fin spids (ikke en til tagrender), loddetin, et tekurs med koldt vand så du kan sætte kolben i klemme i hanken når du ikke arbejder (og dyppe dine brændte fingre i vandet), en rimelig stor skift

tøgle til at holde på stik når du lodder dem, en af-isoleringsstang, en lille skævbider og en stor solid Bacho stjerneskruetrækker til at montere enhederne i kassen med. Sidst, men ikke mindst, en stor portion tålmodighed, for det er ualmindeligt røvdeligt og langsomt at lodde ledninger.

Hvis du vil gøre dig selv en tjeneste, så tegn et diagram over dit anlæg før du går igang, prøv så dit setup af med alle dine gamle led-

ninger for at se om dit skema er korrekt. Start fra en ende af og skift gradvist dine gamle ledninger ud med dem du bliver færdig med, tjek for hver ledning at der stadig er hul igennem - du kan godt have dit anlæg tændt mens du arbejder. Hav guitaren til at ligge i nærheden, så du lige kan skru op på den og knalde strengene én på hatten. Så undgår du den totale nedtur over at intet virker når du har loddet hele skidtet.

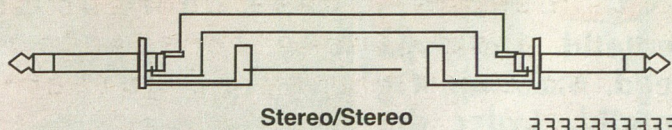

3

Input

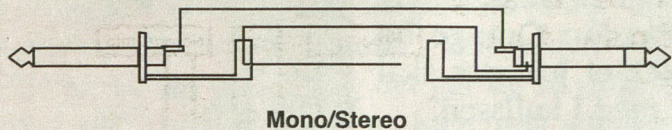

Output (groundlift)

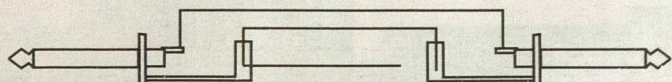

Mono/Mono

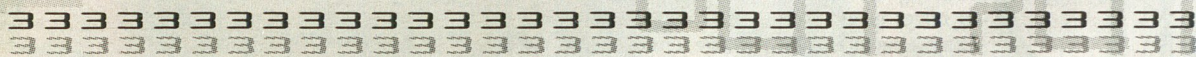

rack
rack
rack
et rack
rack

der rykker!

enkelt maskine i sit setup og på forskellige midikanaler sende beskeder til hver enkelt maskine om hvilke programmer der skal skiftes til. Det gør det MEGET nemmere at lave hurtige presets, endda uden brug af hænder.

Man kunne forestille sig et setup som vist på billede 1, med feks 2 stk M2000 (den eneste enhed jeg vil køre mit direkte signal igennem), hvor volumepedalen feks kunne styre inputniveauet i den første effekt, det resulterer i en digital volumekontrol uden effekttab da man undgår at føre lange kabler ud til en volumepedal og tilbage igen.

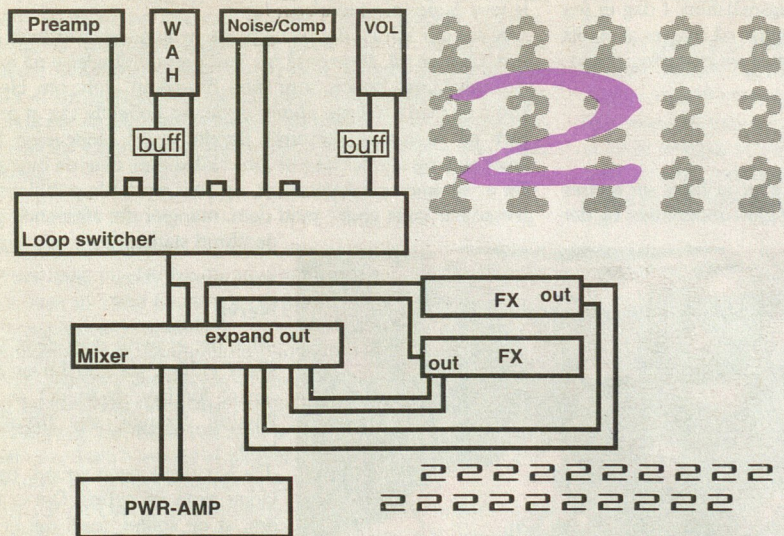

Hvis ens effekter ikke magter at holde fingrene fra klarheden i ens dyrbare grundlyd, bør man sætte sit grej op som vist på eks2. Der skal bruges en mixer til det formål, et godt bud på en sådan er en Rane mixer, den er meget neutral og farver ikke ens signal. Løvrigt bør man ved brug af pedaler på gulvet, feks en Wah-wah, indsætte en variabel signal-buffer lige efter "send" på loopet, så man kan ramme det samme dB-niveau som når loopet er bypasset.

Ledninger og stik

Her skal man ikke spare på noget, køb skærmet kabel med 2 ledere helst i en skrap skriggul eller shocking pink så du i dunkle rum kan se hvor dine ledninger ender henne, når de er monteret dybt inde i din kasse. køb solide jack og Cannon stik, de ekstra kroner på feks. Neutrik stik er givet godt ud.

Støj og brum

Når man placerer forbundne units i den samme kasse kan der opstå en "brumsløje". Det opstår fordi de fleste maskiner har stel på kabinettet, og ved berøring af metallet på monteringskinnen får maskinerne fælles stel. Hvis man vil undgå brum bør man følge lodde-anvisningerne på billede 3. Jeg har loddet ledningerne til mit eget rack på den måde og jeg har absolut ingen støjproblemer. Du skal dog konferere med dine manualer, der er ofte specielle vejledninger i hvordan de forskellige enheder skal tilsluttes.

Banebrydende originale kunstværker!

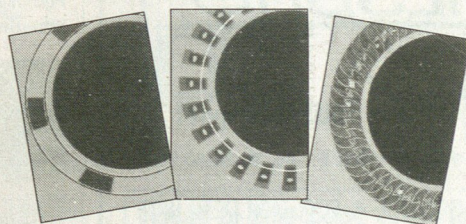

Takamine har investeret i helt ny laserteknologi. Det ses tydeligt på deres nye design. Næsten alle naturals og dreadnoughts har fået et nyt og unikt banebrydende udseende, der kan give selv den mest garvede guitarbygger sved på panden!

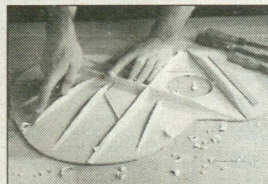

Takamines investering i ny laser teknologi blandet med traditionelt håndværk og præcision har bragt deres guitarer anerkendelse verden over - bl.a. fra musikere som Pete Townshend, Bruce Springsteen, Glenn Frey og Steve Wariner.

Så går du med drømmen om guitaren med den perfekte krop, den unikke udsmykning og den fantastiske sound, så kig ind i det lokale Takamine-center og lad drømmen gå i opfyldelse..!



THINK ACOUSTIC - LIVE ELECTRIC PLAY

Takamine

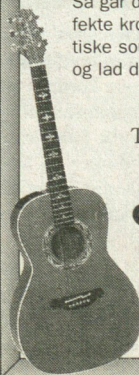

IMPORT: ASCON Trading a/s
TELEFON 98 18 50 66 anviser nærmeste Takamine Center.

Småt, men godt

FIRMA

Mens resten af verden forsøger at få så meget som muligt digitaliseret, går det lille århusianske firma, Danfield Electronic, den anden vej. Firmaet fremstiller blandt andet analoge kompressorer, og det gør de så godt, at de for nylig kunne skrive Danmarks Radio i kundekartoteket. Men også udlandet viser nu interesse.

Af Peter Holm

Foto Kenneth Drabæk

Det er en iskold vinterdag i februar, da manden bag Danfield Electronic,

Freddy Albrechtsen, tager imod GAFFA hjemme i privaten. Udenfor står urt og busk i skjul, og sneflokke kommer vrimlende og så videre, men indenfor sørger fotografens lampe for en temperatur, der leder tankerne hen på sol og sommer.

GAFFAs fotograf har midlertidigt omdannet lejligheden til foto-atelier med stativer, lamper og kasser over det hele. Midt i al virakken sidder Freddy Albrechtsen, og mens fotografen går rundt og tager billeder fortæller Freddy:

-Danfield havde sin spæde start i '81 eller '82. På det tidspunkt mødte jeg Lasse Nielsen, som jeg startede ARP-studiet med. Der fik jeg mulighed for at prøve en masse ting af. På det tidspunkt var studiebranchen meget mere lukket end den er i dag, og det pirrede min nysgerrighed. Da jeg byggede min første 'rigtige' mixer var det således umuligt at få diagrammer over, hvordan sådan en normalt er sat sammen, så jeg var nødt til at bygge den, som jeg troede det skulle gøres. Det var mere besværligt, men det lærte mig en masse, som jeg nødigt ville undvære i dag, siger Freddy.

Han tog springet

I 1980 blev Freddy færdig med sin elektriker-uddannelse, og helt frem til 1988 havde han et job som elektriker, ved siden af arbejdet med Danfield.

-På det tidspunkt besluttede jeg mig for at tage springet. Jeg ville ikke hænge i det job, og så bare have Danfield som hobby. Jeg havde nogle vanvittigt lange arbejdsdage, og det kunne selvfølgelig ikke blive ved med at gå, forklarer Freddie.

Året efter kom han ved et tilfælde til Feedback-studierne som tekniker, og så begyndte det at gå hurtigt.

-Det var en fantastisk fornemmelse, at være i Feedback. Lige pludselig fik jeg svar på en masse af de spørgsmål, jeg havde. Det var et miljø, hvor man kunne få enorme mængder af information, og derfor fik jeg en masse teknisk erfaring i løbet af et par år. Det var også i den periode, der for alvor kom gang i Danfield. På det tidspunkt havde jeg bygget to mixere, men det ville være urealistisk at fortsætte i den bane. Mixerne ville blive alt for dyre, fordi det hele skulle håndlaves, siger Freddy.

Personlig kontrol

Fotografen er færdig, og han og assistenten begynder at pakke sammen. Tasmørket i stuen virker næsten overvældende i forhold til det lyshav der var, da fotografens spot var stillet op. Da de er gået fortsætter Freddy:

-I øjeblikket fremstiller vi fem produkter: Vi laver tre versioner af vores kompressor og to slags mikrofon for-forstærkere - alt sammen analogt. Da vi begyndte at lave kompressoren, var det fordi jeg syntes, at det der var på markedet kunne gøres bedre. Resultatet er den kompressor vi har nu. Vi har en kompressor vi kalder 716, der er en mono-kompressor, og så en stereo-version, der hedder 726. Jeg kan selvfølgelig ikke påstå, at jeg har opfundet alt i de maskiner selv. Det jeg gjorde var, er at se på de eksisterende kompressorer, og finde ud af, hvad der virkede, og hvad der ikke virkede. Med udgangspunkt i dét, har vi så skabt vores 716 og 726 serier, som jeg selvfølgelig tror 100% på. Jeg har virkelig lagt min sjæl i de maskiner. Og jeg



checker personligt hver eneste kompressor inden de forlader huset, understreger Freddy.

Forkert farve

Og der er noget der tyder på, at det er den rigtige måde han gør det på. For eksempel har Danmarks Radio for nylig besluttet, at der skal være Danfield kompressorer i alle deres OB-vogne. Og senest har den engelske producer/tekniker Dave West bestilt et demo-sæt til BBC, Air Studio, Sky Radio, og Abbey Road studierne.

-Kort efter, at de havde modtaget maskinerne i England fik jeg en tilbage-melding. Kvaliteten var der ingen diskussion om, men de brød sig ikke om farven

på knapperne, så det må vi se på nu, griner Freddy. Han er også blevet opfordret til at deltage på den store amerikanske musik-messe, NAMM, men det er han ikke begejstret for.

-Jeg vil gerne selv have overblikket over, hvad der sker, så jeg er mere stemt for at tage den med ro. Eksport er en helt anden verden, og det kræver, at man er på stedet. Jeg ved ikke om jeg har energi til den udfordring i øjeblikket. Den type produkter vi laver er også svære at reklamere for. Vi betegner dem ikke som 'smarte', men som et stykke værktøj. Derfor forsøger vi at skabe et flot, funktionelt design, uden noget overflødigt.

Special-opgaver

Danfield Electronic, der i dag tæller fire mand, udfører indimellem special-opgaver. For nylig designede firmaet således en række linedrivere til Danmarks Radio, men der går længe imellem, at de tager imod sådanne opgaver.

-Vi har tidligere udført mange special-opgaver, men da det tager lang tid, er dyrt, og besværligt, gør vi det sjældent mere. Det jeg gerne vil, er at have mere tid til udvikling af nye produkter uden forstyrrelser. Men både tidsmæssigt og økonomisk er produktudvikling et stort, gabende hul, så det kræver, at vi har nogle andre aktiviteter, der kan dække de penge ind. I store virksomheder har man selvfølgelig forskellige afdelinger til den slags, men så langt er vi endnu ikke. Der er sikkert dem der mener, at jeg bare kunne sælge mit koncept til et af de store, etablerede firmaer, men det kan jeg ikke. Jeg har altid været bange for at binde mig, og dermed stå økonomisk til ansvar overfor et større firma. Jeg har sindssygt høje krav til mine produkter i øjeblikket, og jeg vil være ked af at skulle svække på kvaliteten for at tilgodese et andet firmas økonomiske politik, fortæller Freddy.

Digitale planer

Selv om Danfields speciale er analog teknik, har de dog planer om også at indføre digitale produkter.

Vi arbejder i øjeblikket på et digitalt styresystem til vores kompressorer, men det er for tidligt at sige, hvornår det bliver færdigt. Jeg har også tidligere bygget analoge equalizere, og til sommer tror jeg, at jeg vil kigge lidt på det område igen. Hidtil har vi ikke kunnet bygge dem billigt nok, men jeg vil prøve at se, om der er noget vi kan ændre, så der bliver en bedre økonomi i det. Men det vil stadigvæk blive analogt. Det digitale område sidder t.c. electronic på, og de er mange år foran, men det gør ikke noget. Vi supplerer hinanden på den måde, frem for at konkurrere. Man kan ikke være anset på alle områder, smiler Freddy Albrechtsen.

GAFFA Soundcheck 04

HER FINDER DU DIT LOKALE

Takamine CENTER



BILLUND • Billund Musik
ESBJERG • EMK
ESBJERG • Knud Eskildsen Musik
FREDERICIA • Musikken
FREDERIKSBERG • KMC Musik
HELSINGØR • Rock Sound
HERNING • Knud Eskildsen Musik
HILLERØD • Musik i Hillerød
HJØRRING • Musikhuset Hjørring
HOLSTEBRO • Alfred Christensen
KOLDING • Musikbixen
KØBENHAVN • Guitarværkstedet
KØBENHAVN • Musikhuset Åge Jensen
KØBENHAVN • Musik-Mick
KØBENHAVN • Wood Sound
KØGE • Køge Musik Center
MIDDELFART • Peter Musik
NÆSTVED • Musikhuset
ODENSE • Musikkladen
ODENSE • Odense Musikhandel
RANDERS • Randers Musikimport
RINGE • John Godtfredsen Musik
ROSKILDE • Rytmix
RØNNE • Bornholms Musikcenter
SILKEBORG • Bjørnholt Musik
SKIVE • Musikcentret Per Stærk
SVENDBORG • Musikhuset
THISTED • Thy Musikcenter
TØLLØSE • Ole Kehlet
VEJLE • Musikleverandøren
VEJLE • Tartan Musik
AALBORG • Knud Eskildsen Musik
AALBORG • Musikcentret
AALBORG • Rockshoppen
ÅRHUS • Akustikken
ÅRHUS • Woodstock Guitars
ÅRHUS • Orkestergraven
ÅRHUS • Rockcity

IMPORT: ASCON TRADING • 98 18 50 66

Kan du sælge musiker-udstyr?

- effekt-forstærkere, højttalere, mixere, combo'er, mikrofoner, equalizere, lys, power-mixere, defleltre osv.

Vi importerer og distribuerer et stærkt og konkurrencedygtigt sortiment fra blandt andet Samick, Vantage, Philipson og Acme, men savner nu en sælger med erfaring i dansk musikhandler-branche, hovedsagelig med henblik på salg til forhandlere.

Tror du, det er noget for dig, så ring eller skriv, Att Jakob Bestle.

DLT

Disco- & Lydteknik ApS Giro: 8 47 00 22
Skjulhøj Allé 57 SE: 76 26 59 17
2720 Vanløse ApS: 101.033
Tlf: 38 71 69 11 Fax: 38 71 25 93

What is the best club to play in town?

THE VINTAGE CLUB (of course!)

The ALL-TUBE Vintage club series from Crates is the most recognized amplifier line ever made.

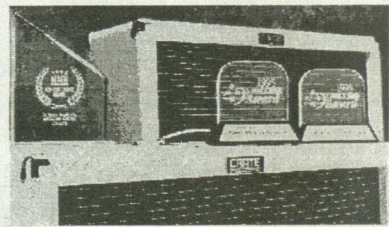

They look great, sound unbelievable, and for a limited time, your purchase of selected models will also get you a FREE cover and footswitch thrown in to boot!

Save 30% to 40% on the Most Innovative New Amplifier Product, and Products of the Year from the Amplifier Line of the Year: Crate

If pure tube tone and outrageous volume are what you are after, speak softly and carry a big club... Vintage Club that is.

LARS GREEN MUSIK

tlf. 43 71 50 35

CRATE



PHILISHAVE

Spil fodbold

på telefonen

og vind

en rejse

for 2 til

EM finalen

i England

Så skal der scores!

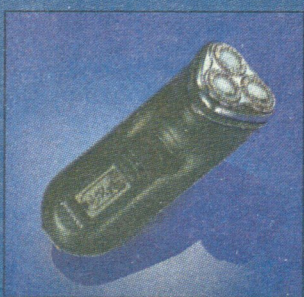

God teknik er genvejen til succes. Også når du skal barberes. Derfor har Philips udviklet Micro Action systemet, der har skær med tynde lameller, som gør det muligt for knivene at komme endnu tættere på huden. Du indstiller blot din Philishave efter din hudfølsomhed, så får du den

tætteste og mest skånsomme barbering overhovedet. Men Philips har også teknik til at bringe dig til EM.

Ring på tlf. 33 48 48 84 og få adressen på nærmeste Philishave forhandler. Kig ind og få telefonnummeret, du skal bruge i konkurrencen. Og fyr så løs.

Let's make things better.



PHILIPS